

VIBRADORES para FERROCARRILES

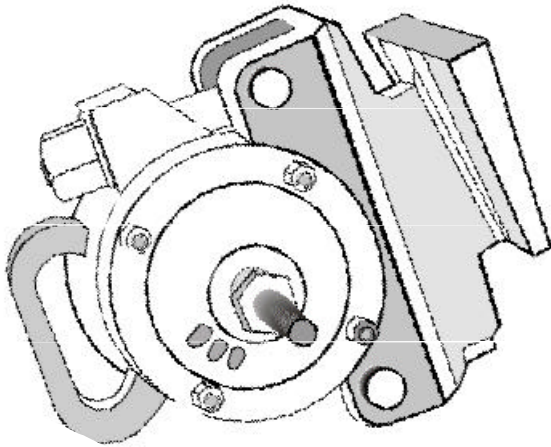

El vibrador de doble rodillo es uno de los métodos más efectivos para obtener una descarga rápida de un vagón, ya que posee una potente fuerza rotatoria y por ser tan liviano puede ser movido de un compartimiento a otro por un solo operador.

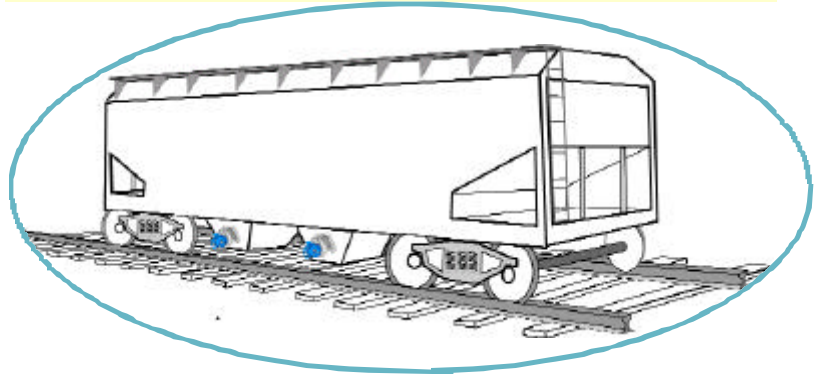

Los vibradores para vagones trabajan con un soporte tipo cuña que se deslizan dentro del compartimiento del vagón.

El soporte tipo cuña está hecho de hierro dúctil fundido de alta resistencia mecánica y se adapta a los 3 modelos disponibles, permitiendo que sean cambiados a conveniencia.

ESPECIFICACIONES TECNICAS

MODELO		5500	6500	7800
60 PSI	VELOCIDAD	vpm 7000	5000	3000
	FUERZA PRODUCIDA	lbs 2500	3000	3200
	CONSUMO de AIRE	cfm 49	44	46
90 PSI	VELOCIDAD	vpm 9000	7500	5000
	FUERZA PRODUCIDA	lbs 5500	6500	7100
	CONSUMO de AIRE	cfm 58	52	51
DESBALANCE		lbs-inch 1.6	3.3	5.2
PESO		lbs 33	38	42
RUIDO		dBA 97	96	88

MODELOS DISPONIBLES

CR-5500 Con un peso del vibrador que no excede 35 libras se produce una fuerza media de salida. Este modelo es apropiado para productos en polvo de pequeño tamaño.

CR-6500 Es el modelo más popular, ya que, puede mover la mayoría de los productos tanto pequeños como grandes, ofreciendo una amplitud media con una fuerza poderosa.

CR-7800 Este modelo produce una alta amplitud y una gran fuerza haciendo un trabajo excepcional; así mismo, es capaz de agitar los compartimientos de los vagones, mejor que cualquier otro sistema. Recomendable para partículas de tamaño de ½" o mas, como por ejemplo carbón o agregados de piedra.

Una vez que el vibrador llega al final de su ciclo de vida, el soporte tipo cuña puede desconectarse y usarse una y otra vez con cualquier nuevo vibrador.

Ambos lados de la cuña -Powtek- son trabajadas y ofrecen una superficie extremadamente lisa que facilita su inserción y extracción.

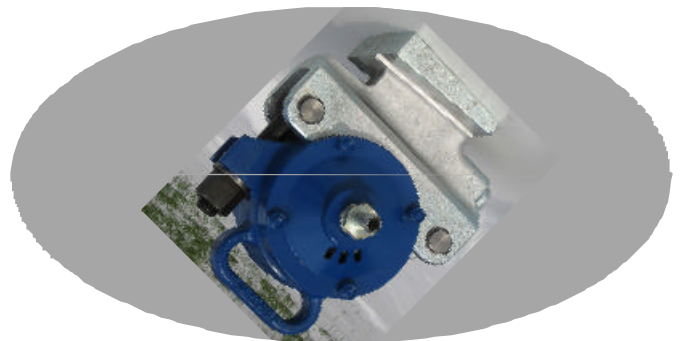

POWTEK

2500 Pearl Buck Rd. - Suite I BRISTOL, PA 19007
 PH: 215-788-2888 FAX: 215-788-2883
powtek@comcast.net www.powtek.us